

# トレーラーコントロールバルブ

**重要**

この度は、トレーラーコントロールバルブをお買い上げいただき誠にありがとうございます。  
以下の内容につきましては、交換作業着手前に必ずご確認頂きたく、宜しくお願い致します。

## 交換作業時のご注意

### 【作業開始前】

- エアーをエアータンクから排出して下さい。
- トレーラーコントロールバルブ（以下、TCV）の各コネクターの締付けトルク

ポート 42 43 (M16)	3 4 N・m
ポート 11 21 22 (M22)	5 3 N・m

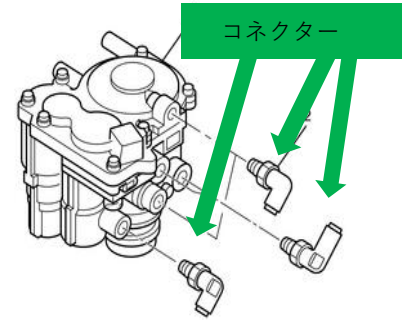

### 【取付準備】

- ナイロンチューブを取り外す際はキズ、曲がり等付かないようにご注意ください。
- 取り外したTCVからコネクタ、エルボ、排気ダクトカバー等を取り外し、付替え作業をお願い致します。付替えの際には、シールテープの切れ端、埃、砂等が内部に混入しないようにご注意ください。混入しますと早期エアー漏れの原因になります。

■取り外したTCVのポート21,22や排気部にオイルミストが大量に付着している場合、エアードライヤーやオイルミストセパレーター等のメンテナンス不足が考えられます。（図1参照）オイルミストの混入はTCVの早期不良の原因になりますので、汚れの酷い場合は同時交換をおすすめ致します。また、エアー配管内のオイルミスト/水分除去をお願いします。誤作動等の原因に繋がる可能性があります。

(図1)

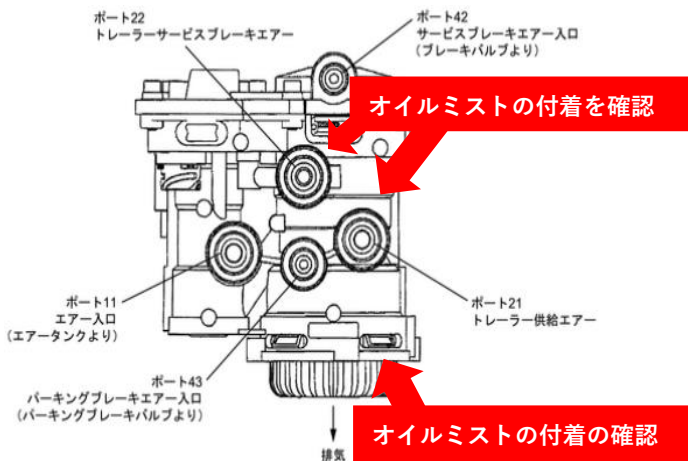

### 【コア返却】

- 取り外したコアは貴重な資源となりますので、丁寧な取り扱いと早期返却にご協力をお願い致します。

### 【関連部品のメンテナンス】

- オイルミストの付着については、上流のコンプレッサーより発生した圧縮エアー中のオイルミスト分が、エアードライヤー等で除去できず、下流の部品に悪影響を及ぼしている可能性がありますので、総合的なメンテナンスと点検をおすすめ致します。

オイルミストが発生しTCVへ回るイメージ図

